

# VETOKETJUHALKIO NAISTEN FARKKUIHIN

OTTOBRE design®

5/2019

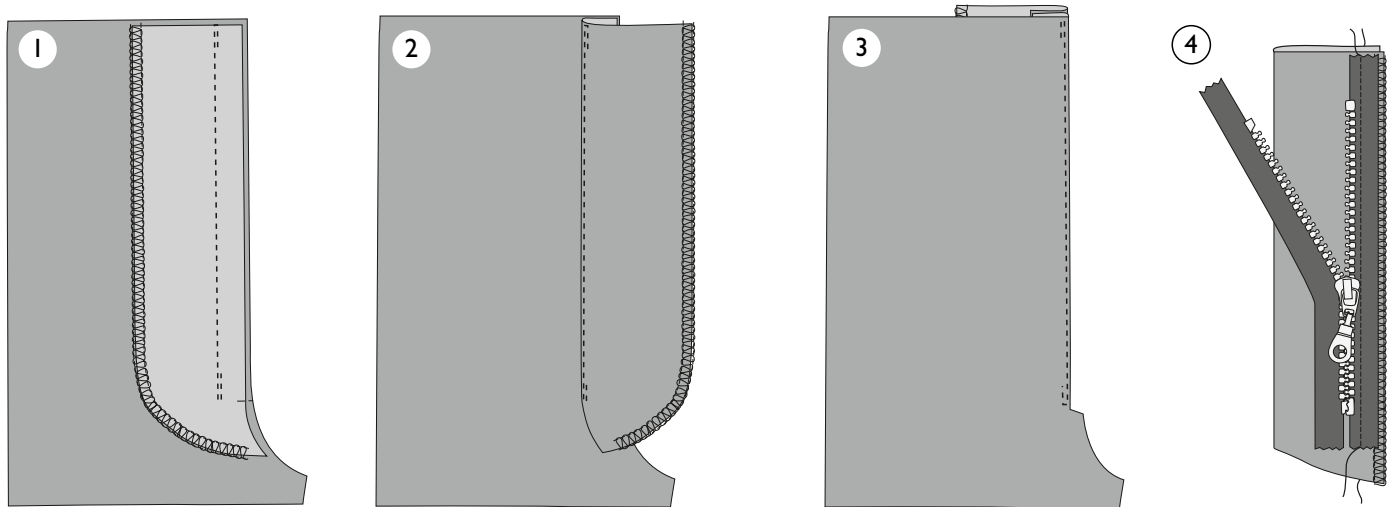

# OTTOBRE

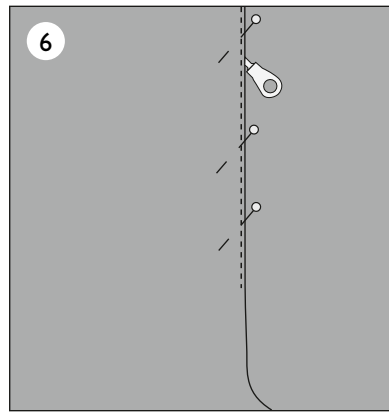
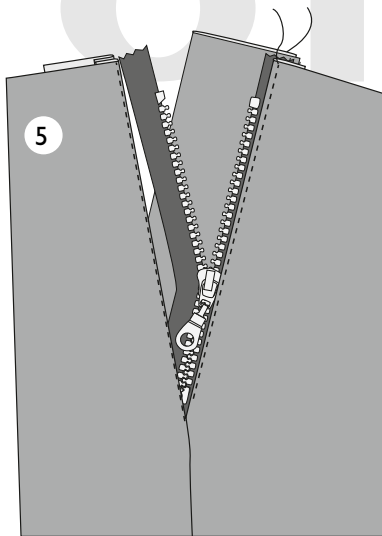

**1.** Huolitele vetoketjuhalkion alavaran kaareva reuna. Neulaa ja ompele alavara halkion oikeaan reunaan.

**2.** Aputikkaa saumanvarat alavaran puolelle läheltä reunaa.

**3.** Taita alavara nurjalle ja reunatikkaa KE-reuna.

**4.** Taita vetoketjulistaa kaksin kerroin op:t vastakkain ja ompele alakulma. Käännä vetoketjulistaa oikein päin ja huolitele sen avoimet reunat yhteen. Neulaa ja ompele vetoketju vetoketjulistan vasempaan reunaan.

**5.** Neulaa ja ompele vetoketjulistaa housujen vasempaan halkioreunaan op:t vastakkain siten, että vetoketju jää väliin. Taita vetoketjulistaa oikeaan asentoonsa ja reunatikkaa halkioreuna läheltä vetoketjua.

**6.** Sulje vetoketju ja neulaa halkiovarat op:lla päällekkäin siten, että KE-merkit kohtaavat. Käännä halkion nurja puoli ylöspäin ja neulaa vetoketjun vielä ompelematon reuna pelkkään alavaraan.

**7.** Poista neulat op:lta, avaa vetoketju ja ompele sen avoin reuna alavaraan huolellisesti kahdella lähekkäin kulkevalla ompeleella.

**8.** Sulje vetoketju, neulaa alavara etulahkeeseen ja ompele halkioon koristetikkaus op:lta; käytä alavaran kaavaa sapluunana tikatessasi ja käännä vetoketjulistaa pois tieltä ompelun ajaksi. Tikkaa haarasauma vetoketjuhalkion pohjasta takavyötärölle. Ompele halkion pohjaan trenssit mallipiirroksen mukaan.

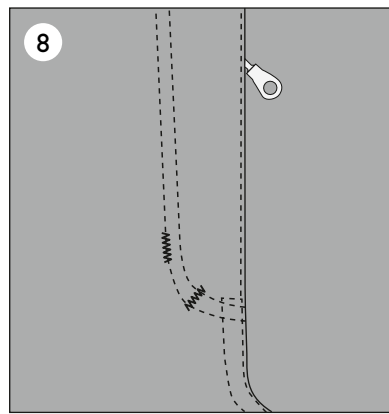
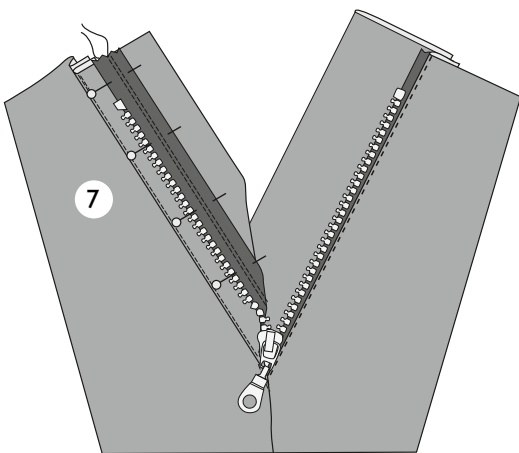

## © Copyright

Mallit, työohjeet ja kaavat on tarkoitettu vain harrasteompelijoiden yksityiskäyttöön. Niiden kaupallinen tai teollinen hyödyntäminen on kielletty. Mallit, työohjeet, kaavat, piirroksot ja valokuvat ovat tekijänoikeuslain suojaamaa materiaalia ja niiden uudelleen valmistaminen millä keinolla ja missä muodossa tahansa on rajoitettu ainoastaan tekijänoikeuden haltijalle. Valmistamisena pidetään myös teoksen siirtämistä laitteeseen, jolla se voidaan toisintaa. Kaikki oikeudet pidätetään.