

DRAAK BALACLAVA

Hoofdwijdte
42-44-46-48-50-52 cm

BENODIGDE MATERIALEN

- 40-40-40-45-45-45 cm velours
- lapjes geel, rood, turkoois en groen velours van 5 x 16 cm
- 10 cm gele ribtricot

PATROONDELEN

aantal

1a+1b zijdeel	2
2a+2b middenbaan	1
3 bies voorkant*	1
4a+4b bies onderkant*	1
5 sierstukje	1+1+1+1

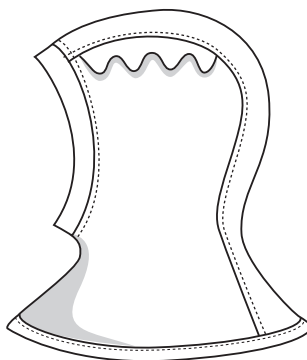
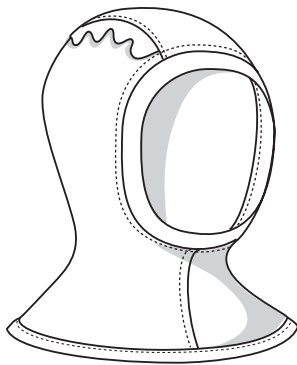

Patroondelen overzicht

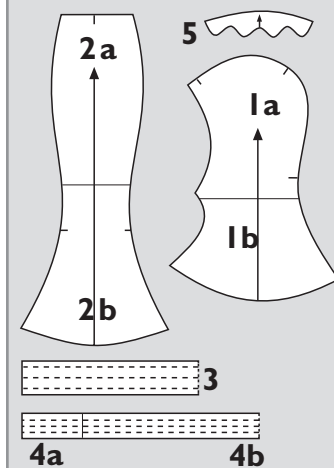

KNIPPEN

Trek de patronen met de patroontekens van het patroondelen overzicht over op apart patroonpapier. Voeg de patroontekens 1a+1b, 2a+2b en 4a+4b samen.

Knip de **zijdelen** en de **middenbaan** uit velours zoals aangegeven in de patroondelenlijst. Voeg naden van 1 cm toe aan de patronen.

Knip de **sierstukjes** uit verschillende kleuren velours, uit elke kleur één stukje. Voeg naden van 1 cm toe aan de patronen.

Knip de **biezen** uit ribtricot. De patronen van de biezen* zijn inclusief naad. Omdat de elasticiteit per tricotsoort verschilt is het verstandig om de lengte van de biezen* voor het naaien te controleren.

WERKBESCHRIJVING

Naai de naden met een rechte steek en werk ze af op een lockmachine of met een zigzagsteek. Stik de naden op de afstand van het naaimachinevoetje door.

Vorbereiding: Naai twee keer twee sierstukjes met de goede kanten op elkaar; laat de onderkant open. Gebruik het papieren patroon van de sierstukjes als mal tijdens het naaien! Knip de naden smaller af en knip de hoeknaden in tot de steek. Strijk de naden voorzichtig open met de punt van het strijkijzer en keer de sierstukjes naar de goede kant. Stik de open kant van de sierstukjes op elkaar. Stik de stukjes tussen de patroontekens op de zijdelen van de balaclava.

In elkaar naaien: Naai de zijdelen aan de middenbaan, werk de naden af en stik de naden op de middenbaan door. Naai de middenvoer-naad, werk de naad af en stik de naad door.

Voorkant: Sluit de bies voor de voorkant tot een cirkel. Vouw de bies dubbel, de verkeerde kanten op elkaar. Geef op de bies en op de voorkant 4 punten aan op gelijke afstand. Speld de bies op de voorkant, de goede kanten op elkaar en leg de vier punten van de bies en de voorkant op elkaar. Naai de voorkant en werk de naad af; rek de bies tijdens het naaien. Stik de voorkant door.

Onderkant: Werk de onderkant af met de bies zoals met een schuine bies: naai de goede kant van de bies op de verkeerde kant van de hals. Vouw de bies naar de goede kant, vouw de naden in de bies en stik de bies vlak langs de rand op de balaclava.

