

COUPE

Couper les pièces suivantes pour la poche :

Dans le tissu du pantalon :

- le dessous de poche
- le passepoil de poche*

Dans la cotonnade :

- le dessus de poche
- une bande de 1.6 cm x 8 cm pour la bride de boutonnage

Ajouter des marges de couture de 10 mm aux bords des dessus et dessous de poche. *La pièce du patron pour le passepoil de poche inclut déjà les marges de couture.

COUTURE

1. Marquer avec une craie tailleur la ligne du milieu sur l'envers du passepoil. Marquer l'emplacement de l'ouverture de poche sur l'endroit du dos selon les repères du patron.

Fixer au fer un morceau de 2.5 cm x 16 cm d'entoilage sur l'envers de l'emplacement de l'ouverture de poche du dos.

2. Épingler le passepoil sur le dos, endroit contre endroit, aligner sa ligne de milieu avec le repère de l'ouverture de poche. Bâter le passepoil en place le long de la ligne de milieu.

3. Plier et repasser les bords longs du passepoil vers leur envers, de manière à ce qu'ils soient alignés avec la ligne de milieu.

4. Piquer deux rangées de points à travers toutes les épaisseurs, le long du passepoil, les placer de chaque côté de l'ouverture de poche et piquer exactement au milieu des parties pliées du passepoil. Commencer et finir chaque couture à 10 mm des extrémités du passepoil.

Enlever le fil de bâti et couper le passepoil en deux le long de la ligne de milieu.

5. Placer le dos du pantalon avec l'envers vers le haut puis couper l'ouverture de poche, couper en diagonale jusqu'aux coutures précédentes pour former un triangle à chaque extrémité de l'ouverture de poche.

6. Rabattre vers l'envers les bords de l'ouverture de poche et positionner correctement les passepoils. Épingler et piquer le triangle formé à chaque extrémité de l'ouverture de poche, aux passepoils. >>>

OTTOBRE

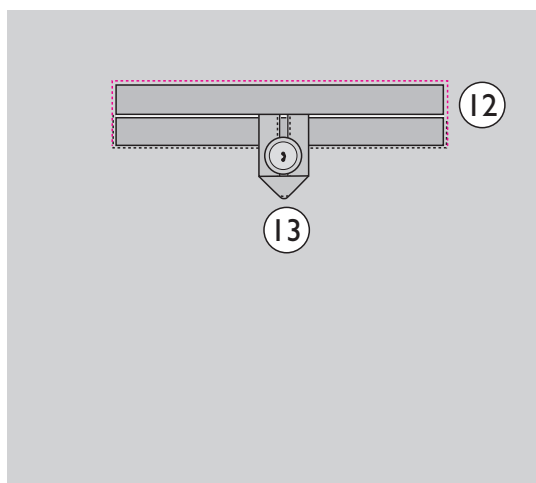
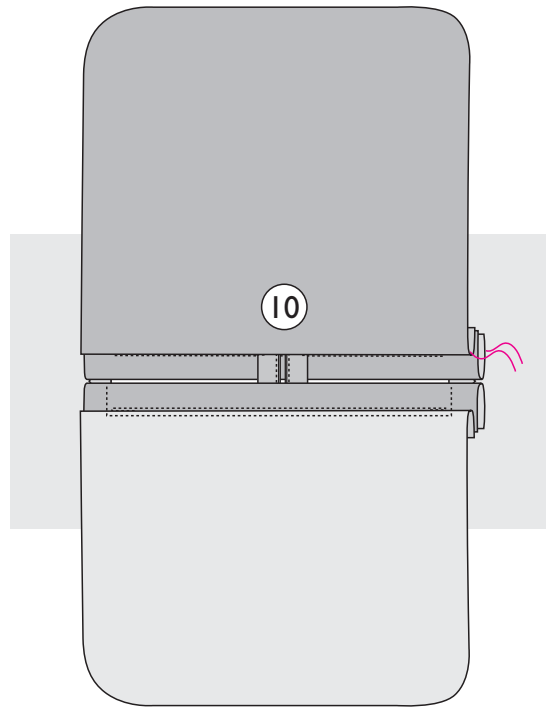
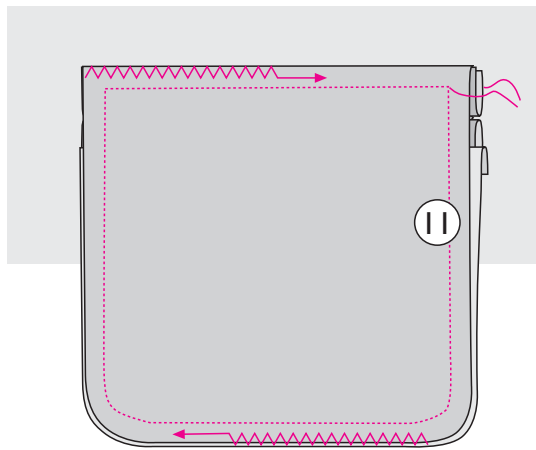
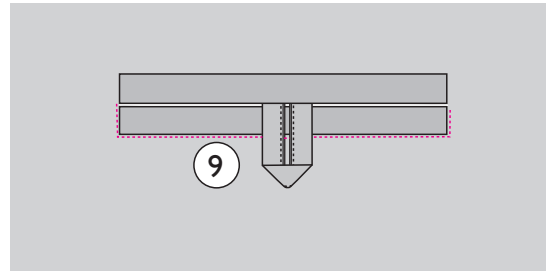
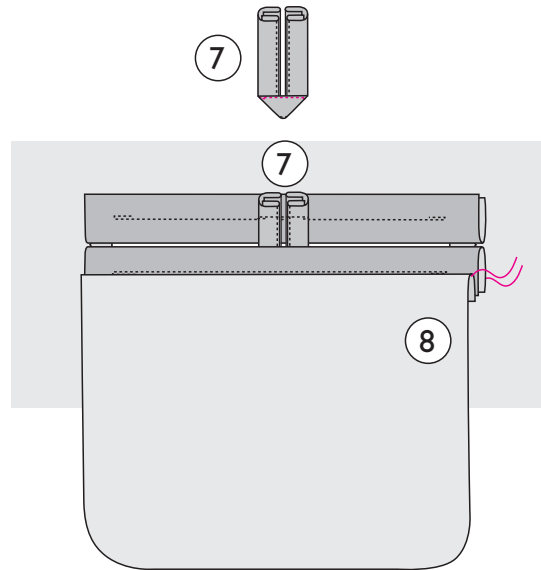

7. Plier la bande pour la bride de boutonage en deux dans la longueur, envers contre envers, puis plier vers l'intérieur les marges de couture des bords longs et piquer ensemble les bords. Plier la bande en deux pour former une bride puis piquer le triangle formé au milieu de la bride.

Placer les extrémités ouvertes de la bride en-dessous du bord supérieur de l'ouverture de poche et les bâtir à la machine au passepoil.

8. Épingler et piquer le dessus de poche au bord du passepoil inférieur, endroit contre endroit.

9. Surpiquer les bords inférieurs de l'ouverture de poche sur l'endroit, près de la couture.

10. Épingler et piquer le dessous de poche au bord du passepoil supérieur, endroit contre endroit.

11. Épingler et piquer ensemble le dessus et le dessous de la poche, endroit contre endroit. Surfiler ensemble les marges de couture de la poche.

12. Surpiquer le bord supérieur et les extrémités de l'ouverture de poche sur l'endroit du dos, près de la couture.

13. Coudre le bouton sur le bord inférieur de l'ouverture de poche.

OTTOBRE